

# PD-30 高速ゴムバリ取り装置

台湾製生産工程省略化装置

- 『水』『エアー』『モーター回転』を利用し、最短**30秒**で高速バリ取り！
- 電源とエアー供給さえあれば**どこでも設置可能！**
- スペースを取らない**コンパクトサイズ！**
- ローラー式だから**移動が簡単！**

## 作動原理

3方向からのエアーにより製品を巻き上げ、上の回転盤に取り付けられた2個の突起に製品が衝突することでバリと製品が分離されます。

製品により材料硬度、形状等が異なる為、円盤の回転数はインバーターにより任意に調整できるようになっております。巻き上げエアーのタイミングと時間の調整も可能ですのであらゆる製品に対して、調整次第ではバリを除去することができます。

人件費  
低減

タッチパネル  
簡単操作

作業時間の  
短縮

バリ取り前

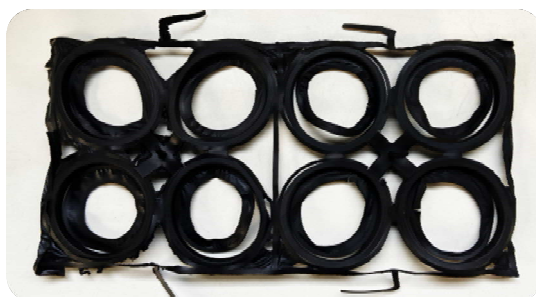

バリ取り後



30  
秒!!

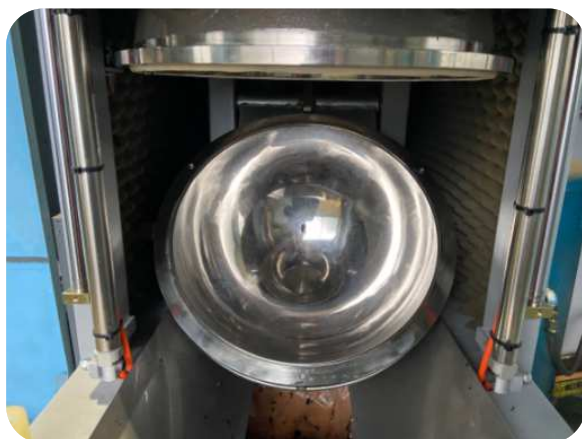

材料室

## 仕様

三相電源	AC200V 50Hz/60Hz
一次電源容量	20A
製品容量	30L
材料窯	φ395mm
材料窯全開	47°
デークライト	465mm
インバーターモーター容量	3HP(2.2KW)
電気容量	3KW
エア圧	MAX1MPa
水タンク容量	8L
ガスボンベ	φ250x750L
装置重量	430kg
装置寸法	1980x1005x1100mm (高さx横幅x奥行) ※セキュリティドア上昇時 高さ2377mm
安全装置	非常停止ボタン、両手起動ボタン、安全バー (挟まれ防止)
タッチパネル	三菱
自動設定条件記憶	1~50個
生産カウンター	有
タッチパネル設定項目	自動運転時間、モーター回転数、エア弁ON/OFF時間、注水あり/なし、注水時間、注水間隔、生産カウンター使用/不使用
その他	2色シグナルタワー、プザー付

## 製品

### 製品形状

- 取れやすい： 食切りのある製品  
リングのような単純形状の製品
- 取れにくい： 食切りのない製品  
重量のある製品  
製品に残った薄バリ

※材質、形状によって取れやすいもの・取れにくいもの・傷がつきやすいものなどありますが、取り設定条件次第では効果があるものもありますので、実際の効果はテストしてみないと分かりません。試作に関しては下記参照下さい。

## 設備導入

- ・200V三相電源 (20A)
- ・エア
- ・水 (装置内のタンクに水を貯蔵/タンクに水道ホースを繋げて自動供給)
- ・コンプレッサー 3.7KW以上 (5.5KW推奨)
- ・エアタンク容量200L (推奨)

※水の配管工事は必要ありません。  
※コンプレッサーとエアタンク容量は推奨です。

## 図面

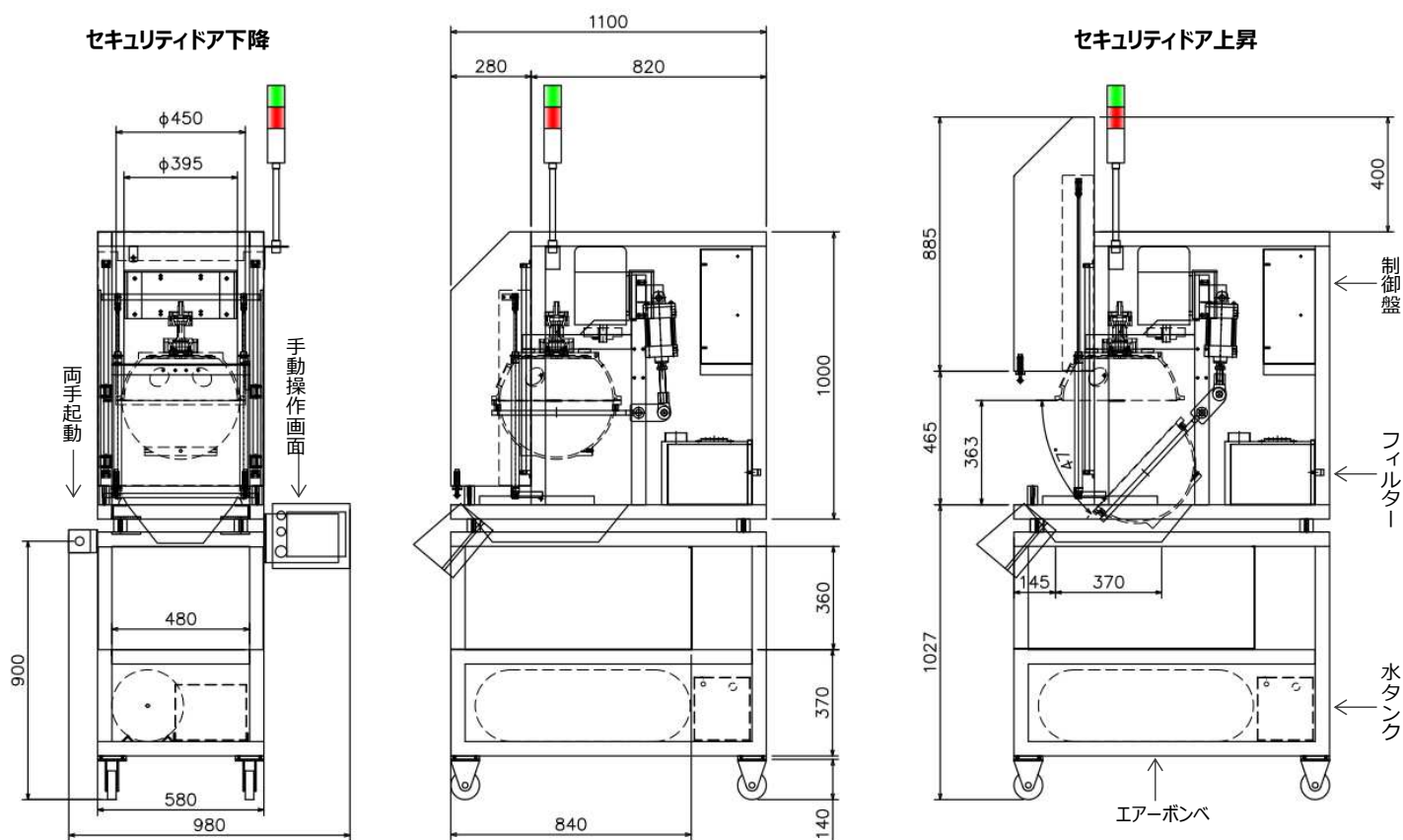

# 弊社デモ機の見学・試作が可能です！

## お気軽にお問い合わせ下さい。

本社工場にバリ取り装置のデモ機をご用意しております。バリ取りの試作をご希望の方は弊社までお越しいただくか、製品サンプルをお送り頂ければこちらで試作を行います。

※製品サンプル送料は貴社負担となりますので、予めご了承下さい。

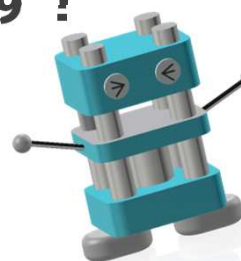

## 岩城工業の インスタグラム



## 株式会社岩城工業

TEL: 0567-52-3341 FAX: 0567-52-3345

〒490-1403 愛知県弥富市鳥ヶ地二丁目233番地2

